



---

Résultats annuels 2003

2 février 2004

**Gérard Hauser**

Ce document contient des perspectives et prévisions de la Société relatives à ses résultats financiers futurs, y compris en terme de ventes et de rentabilité.

De telles perspectives et prévisions reposent en partie sur la maîtrise des risques connus et inconnus, des hypothèses et des incertitudes et autres facteurs susceptibles d'avoir un impact significatif sur nos résultats obtenus, notre performance et nos objectifs. En conséquence, leur réalisation demeure incertaine.

Ces hypothèses et risques portent notamment sur : (1) un accroissement de la demande suite à un retournement significatif de l'économie mondiale ; (2) une reprise des secteurs bâtiment et industrie et fils émaillés ; (3) un retour à un niveau d'investissements normalisé dans les infrastructures des opérateurs de télécommunication, et notamment dans le pays à l'export ; (4) la bonne maîtrise des risques liés aux ventes dans les activités de projets ; (5) la neutralité de l'impact du cours du métal et des taux de change ; (6) la capacité de la société à réduire dans les délais prévus ses coûts fixes au travers de la réalisation d'opérations de restructuration ; (7) la capacité de la société à améliorer sa productivité ; et (8) l'aptitude de la société à assimiler ses acquisitions.

Relations Investisseurs:

Michel Gédéon

Tel: 33 1 56 69 85 31

E-mail: [michel.gedeon@nexans.com](mailto:michel.gedeon@nexans.com)

Fax: 33 1 56 69 86 35

- **Les enjeux relatifs aux immobilisations tels qu'identifiés dès le 30 juin 2003**
    - Réglementaire: nouvelles normes IAS / IFRS au 1er janvier 2005
    - D'ordre interne:
      - ✓ Des immobilisations amorties mais encore en service
      - ✓ Pour certaines activités: un niveau d'immobilisations élevé au regard de la rentabilité
    - D'ordre externe: des durées d'amortissement sensiblement plus courtes que les concurrents
  - **Les options**
    - Modifier les durées résiduelles sans impact au 1er janvier 2003
    - Adopter dès le 1er janvier 2003 les dispositions du CRC 2002-10 (obligatoires au 1/1/04) qui préemptent celles de l'IAS 16 et 36
- **La solution retenue : *CRC 2002-10 « relatif à l'amortissement et à la dépréciation des actifs »***
    - Une durée d'amortissement propre à chaque composant d'une immobilisation
    - Un test de dépréciation sur les actifs immobilisés corporels et incorporels

	<u>Avant</u>	<u>Après</u>
● Impacts sur le bilan (1er Janvier 2003)		
■ Goodwill	45	39
■ Immobilisations corporelles	799	824
■ Besoin en Fonds de Roulement	616	605
■ Capitaux propres (part du groupe)	991	1001
● Impact sur le compte de résultat 2003		
■ Résultat d'exploitation	58	91
<i>sous l'effet d'une charge d'amortissement</i>		
<i>réduite de 33 M€ en 2003 (et années suivantes)</i>		
● Neutre sur la trésorerie		

**2003****Dans un environnement économique toujours difficile****OPERATIONNEL**

- Stabilisation des ventes Telecom
- Performance exceptionnelle en câbles d'Infrastructure Énergie
- Détérioration complémentaire des produits BT bâtiment et fils émaillés

**PERIMETRE**

- Intégration de Kukdong & Furukawa
- Autres options explorées

**FINANCIER**

- Poursuite de l'abaissement du point mort
- Dette réduite de 29 M€ (de 61 M€ hors acquisitions)
- « Write down » de 21 M€ sur les fils émaillés

**UNE LÉGÈRE AMÉLIORATION DE LA RENTABILITÉ OPÉRATIONNELLE**

*(Données à cours métal constant)*

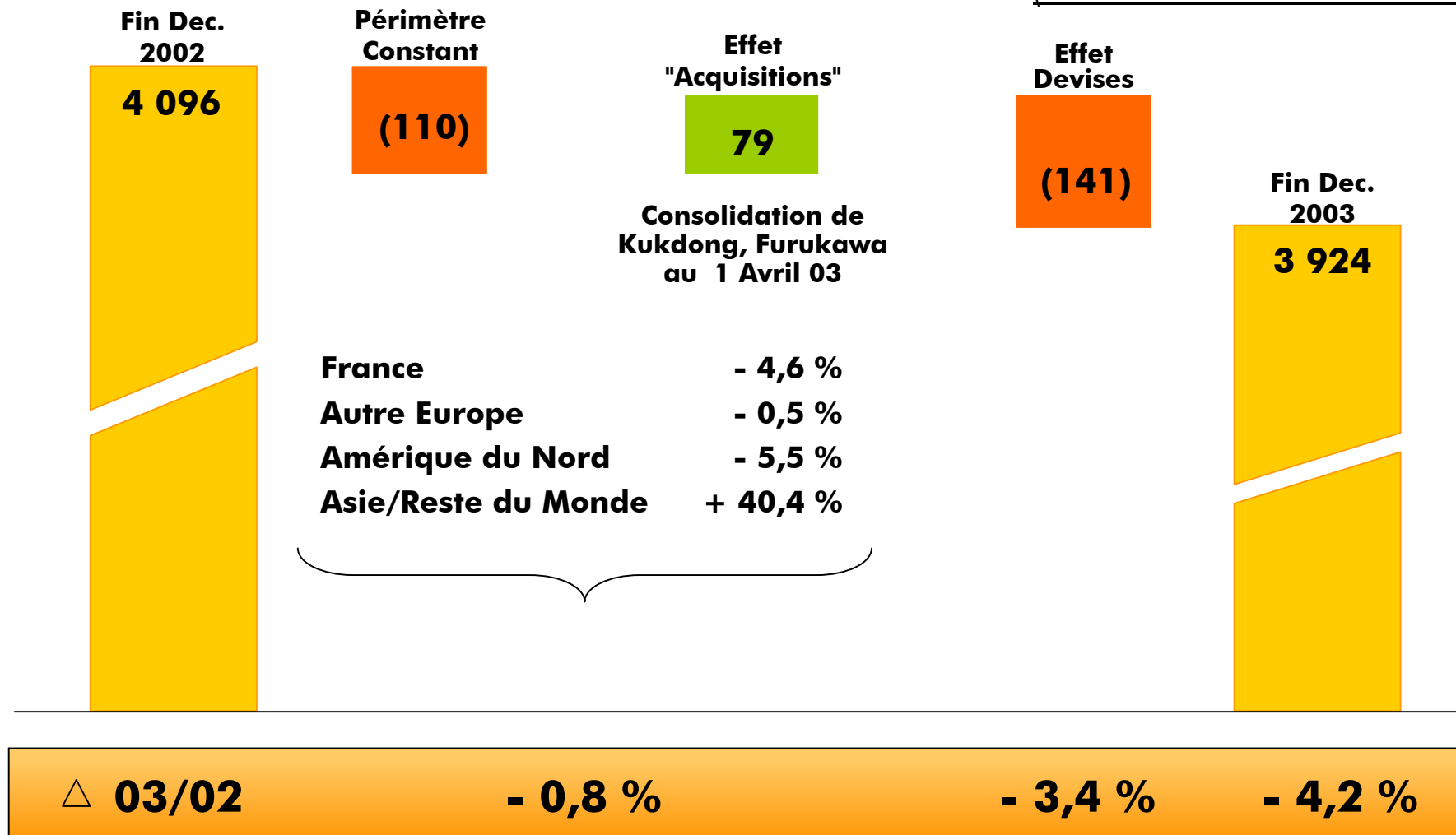

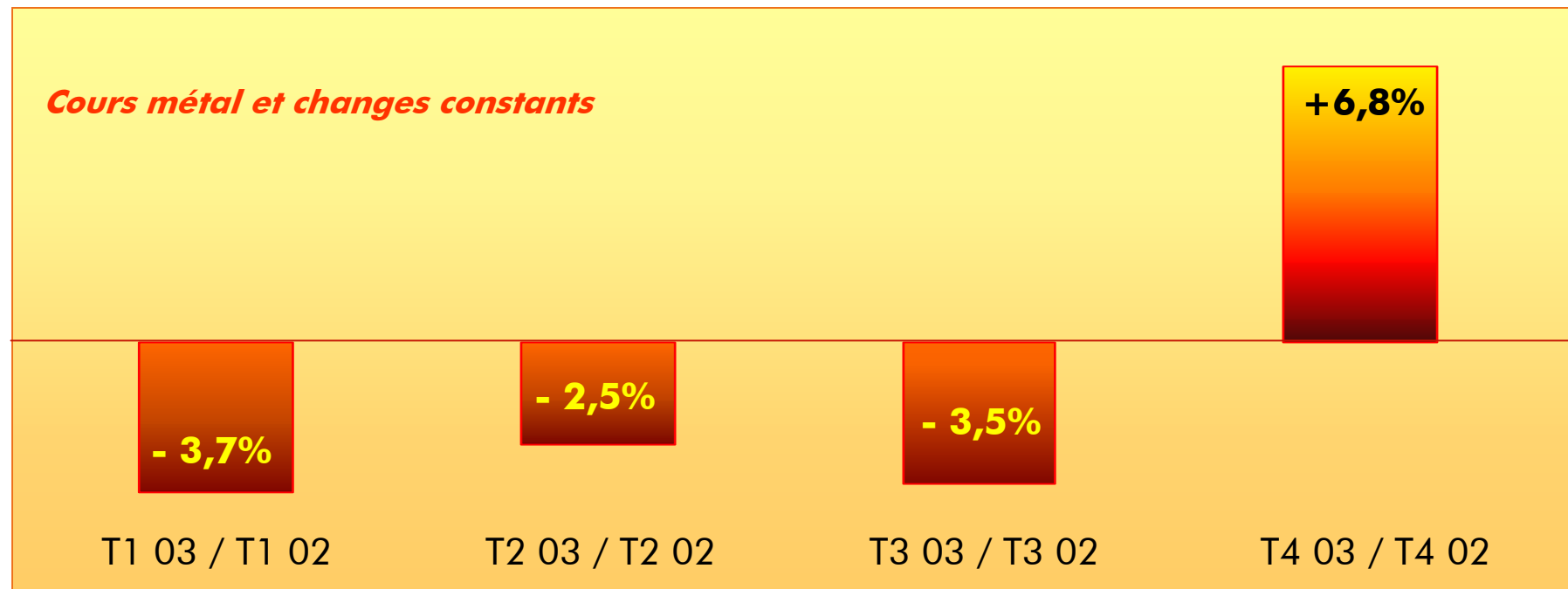

- T4 = Croissance de 3,9% organique (T4 03 / T4 02)
- T4 = Croissance de 9,7% séquentielle organique (T4 03 / T3 03)
- T4 = Une croissance touchant la quasi totalité des secteurs

(en Millions d'€)	<b>2002</b>	<b>2003</b> <i>Avant CRC 2002-10</i>	<b>2003</b>
Chiffre d'affaires à cours métal courant	4 302	4 046	4 046
Chiffre d'affaires à cours métal constant	4 096	3 924	3 924
<b>Chiffre d'affaires à cours métal et changes constants</b>	<b>3 955</b>	<b>3 924</b>	<b>3 924</b>
EBITDA	201 (4,9%)	190 (4,8%)	190 (4,8%)
Résultat Opérationnel	56	58	91
Marge Opérationnelle	1,4 %	1,5 %	2,3 %
Résultat net hors ajustement Fils Émaillés	(40)	(10)	22
<b>Résultat net</b>	<b>(40)</b>	<b>(31)</b>	<b>1</b>
<b>Résultat par action (en €)</b>	<b>(1,78)</b>	<b>(1,47)</b>	<b>0,06</b>
<b>Dettes nettes</b>	<b>52</b>	<b>23</b>	<b>23</b>

CA à cours métal et changes constants (en Millions d'€)	2002			2003				
	CA	RO	% RO/CA	CA	RO <i>Avant CRC 2002-10</i>	% RO/CA	RO	% RO/CA
Énergie	2 089	71	3,3 %	2 143	65	3 %	78	3,6 %
Telecom	539	(35)	- 6 %	545	(7)	- 1,3 %	(1)	-
Fils cond.	1 029	12	1,1 %	957	(3)	- 0,3 %	10	1 %
Distribution	298	16	5,1 %	279	13	4,7 %	13	4,7 %
Autres	0	(8)	-	0	(10)	-	(9)	-
<b>TOTAL</b>	<b>3 955</b>	<b>56</b>	<b>1,4 %</b>	<b>3 924</b>	<b>58</b>	<b>1,5 %</b>	<b>91</b>	<b>2,3 %</b>

## Chiffre d'Affaires (M€)

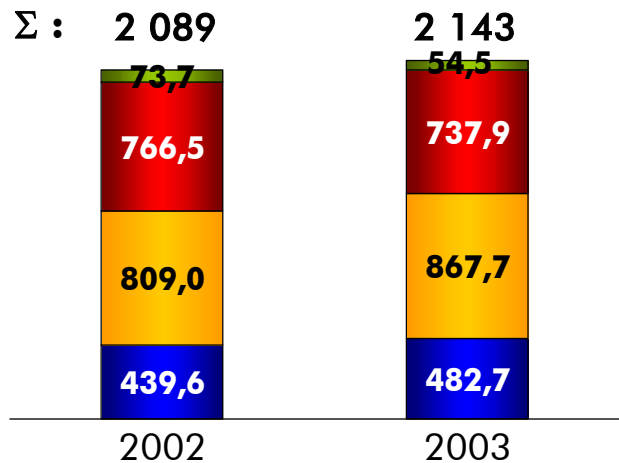

Cours métal et changes constants



## Résultat Opérationnel (M€)

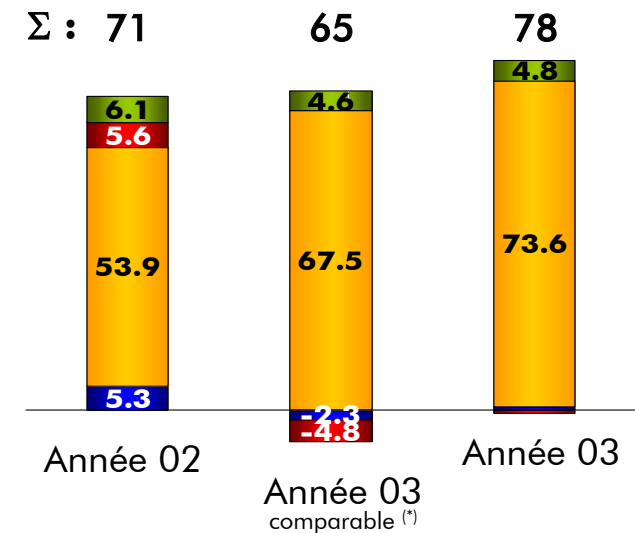

- Infrastructure :
  - Très forte progression des contrats HT et ombilicaux
- Industrie :
  - Faiblesse de l'investissement Européen et problème technique sur un contrat
  - Demande encourageante en Asie (Marine)
- Bâtiment :
  - Italie, France, Espagne : Volume et prix sous pression – mesures d'adaptation en cours

(\*) Avant CRC 2002-10

## Chiffre d'Affaires (M€)

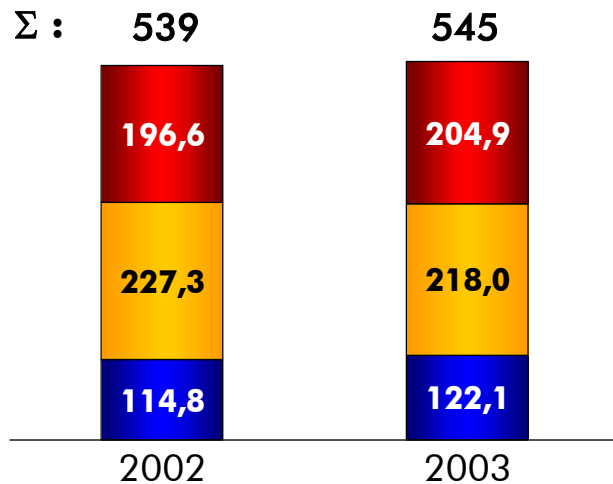

Cours métal et changes constants

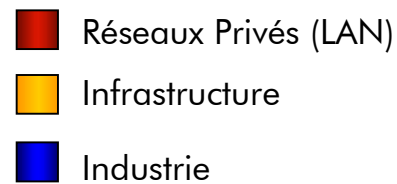

## Résultat Opérationnel (M€)

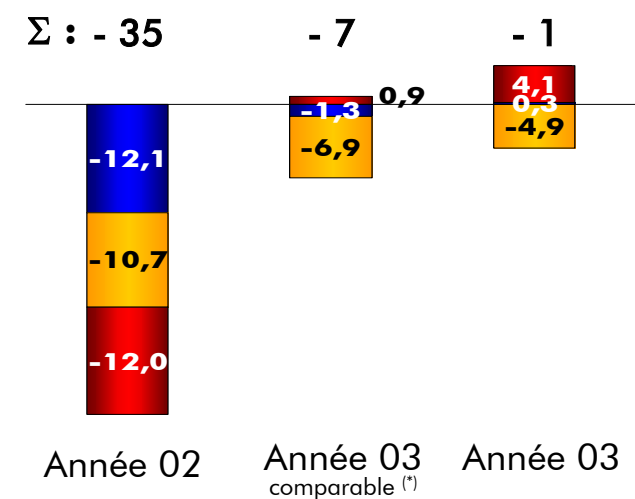

- Stabilisation des ventes
- Effet positif des restructurations
- Retour à l'équilibre retardé par la faiblesse des ventes « Infrastructures » sur S2 2003

(\*) Avant CRC 2002-10

## Chiffre d'Affaires (M€)

Σ : 1 029                      957

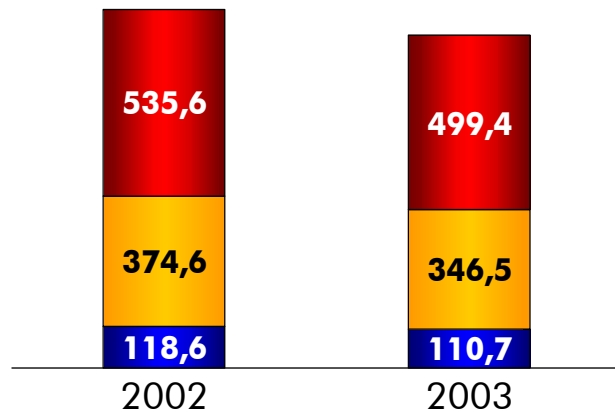

Cours métal et changes constants

- Fils Machine
- Fils Émaillés
- Conducteurs nus

## Résultat Opérationnel (M€)

Σ : 12                      - 3                      10

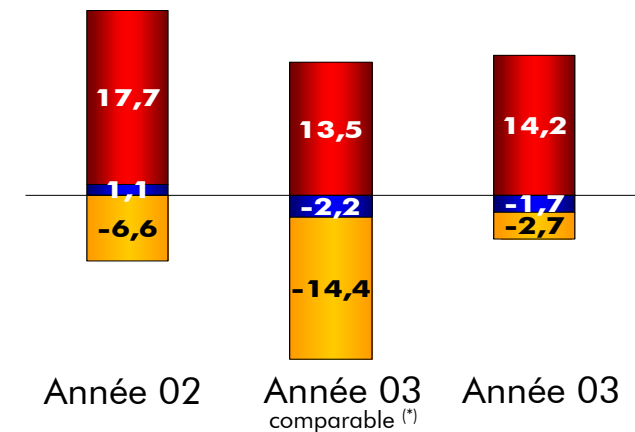

- Fils Machine :
  - Confirmation d'une position de leader malgré une conjoncture difficile
- Fils émaillés :
  - Forte restructuration menée avec effet 2004
  - Cession de cette activité à l'étude

(\*) Avant CRC 2002-10

CA à cours métal et changes constants (en Millions d'€)	2002			2003				
	CA	RO	% RO/CA	CA	RO <i>Avant CRC 2002-10</i>	% RO/CA	RO	% RO/CA
Europe	3 040	29	1 %	2 959	32	1,1 %	54	1,8 %
Amérique du Nord	697	19	2,7 %	659	15	2,3 %	22	3,3 %
Asie	107	4	3,8 %	175	10	5,6 %	12	7 %
Reste du Monde	111	4	3,4 %	131	1	1,1%	3	2,6 %
<b>TOTAL</b>	<b>3 955</b>	<b>56</b>	<b>1,4 %</b>	<b>3 924</b>	<b>58</b>	<b>1,5 %</b>	<b>91</b>	<b>2,3 %</b>

Chiffre d'affaires 2003 : **2 959 M€<sup>(a)</sup>**

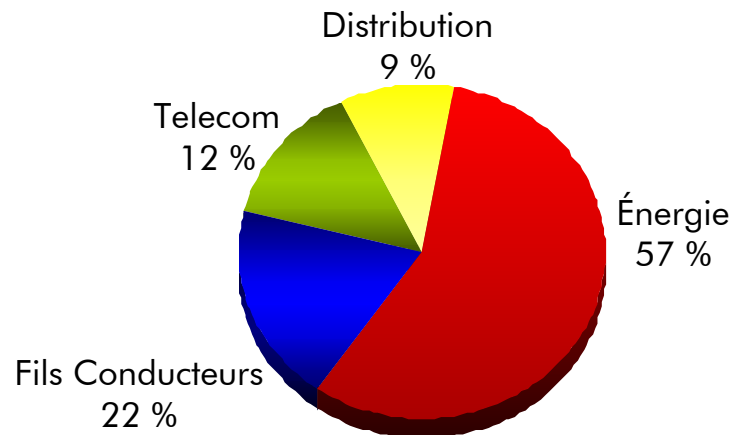

Chiffre d'affaires (M€)<sup>(a)</sup>

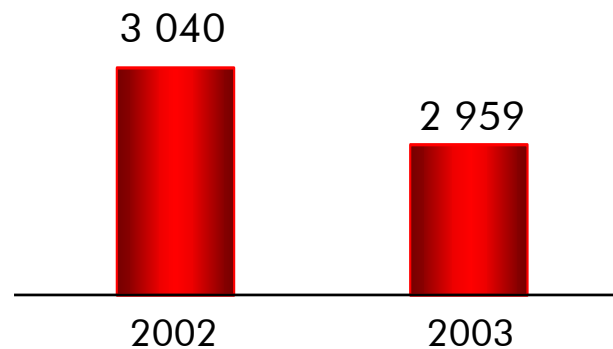

<sup>(a)</sup> Données à cours métal et changes constants

<sup>(\*)</sup> Avant CRC 2002-10

### ■ Points forts sur lesquels capitaliser

- Haute tension et ombilicaux (Norvège, Belgique)

### ■ Points faibles à améliorer

- Pertes en câbles d'énergie Bâtiment (Marché Général)
- Faiblesse des produits spéciaux (Câbles de réseaux privés et fils émaillés)

### ■ Un enjeu : une profitabilité à améliorer

Résultat Opérationnel (M€)

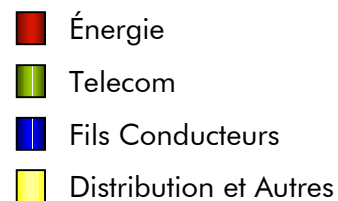
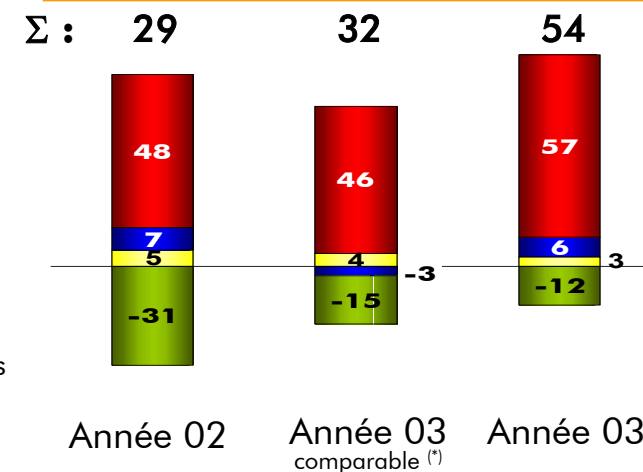

Chiffre d'affaires 2003 : **659 M€**<sup>(a)</sup>

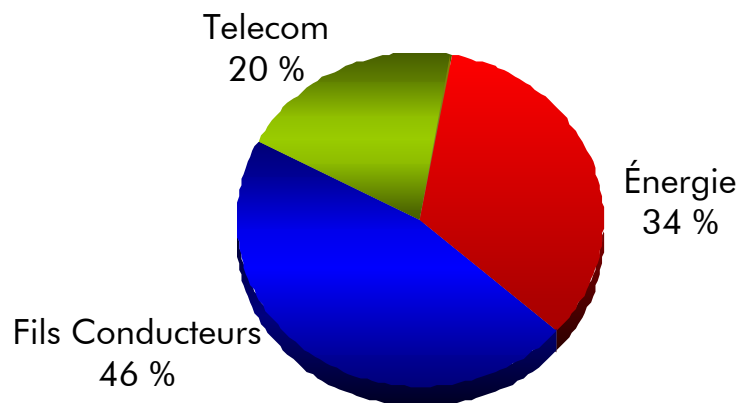

- Bonne orientation des marchés LAN
- Basse Tension Bâtiment : situation profitable
- Concrétiser le fort potentiel en réseaux d'énergie
- Activité "Fils émaillés" très pénalisante

Chiffre d'affaires (M€)<sup>(a)</sup>

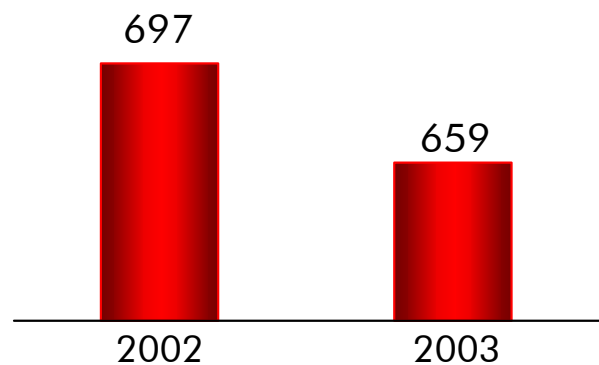

<sup>(a)</sup> Données à cours métal et changes constants

<sup>(\*)</sup> Avant CRC 2002-10

Résultat Opérationnel (M€)

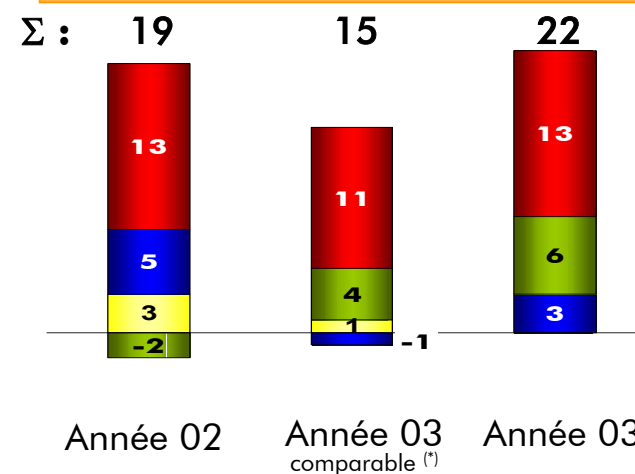

Chiffre d'affaires 2003 : **175 M€<sup>(a)</sup>**  
 CA par Destination : **235 M€**

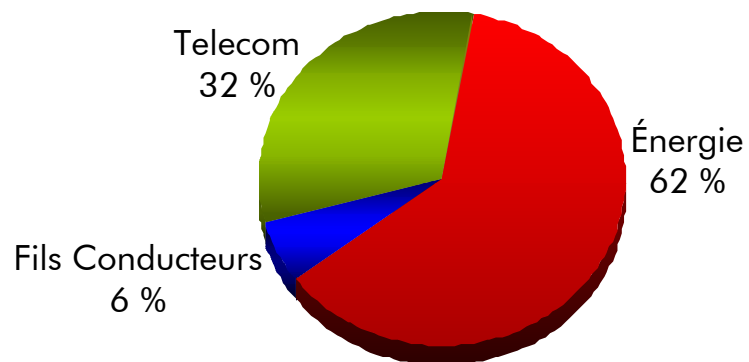

- Forte progression 02 / 03 : +63 %
- Percée dans le domaine des câbles "Marine" (Corée)
- Demande très encourageante en Chine et au Vietnam
- Ventes de câbles d'infrastructure (Énergie et Telecom) à développer en Corée

Chiffre d'affaires (M€)<sup>(a)</sup>

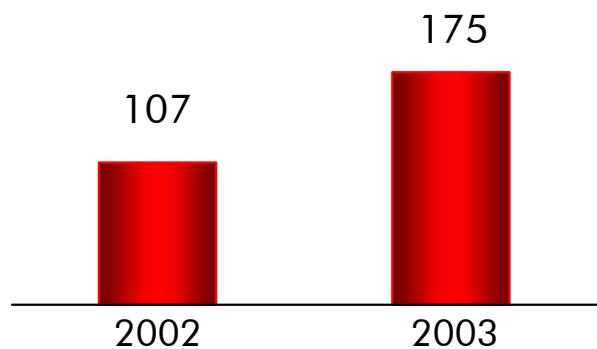

<sup>(a)</sup> Données à cours métal et changes constants  
<sup>(\*)</sup> Avant CRC 2002-10

Résultat Opérationnel (M€)

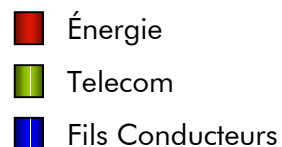
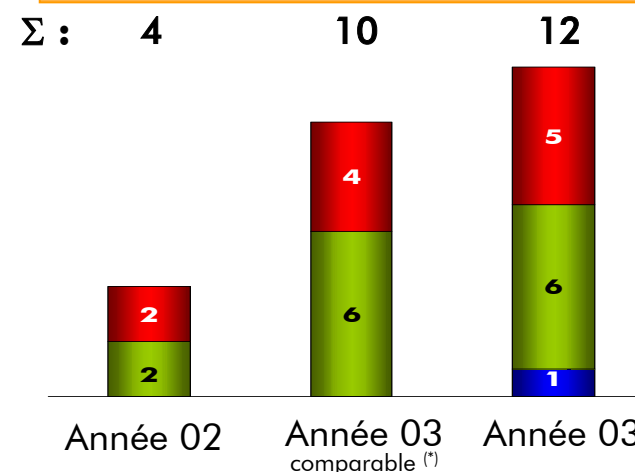

# Résultats Financiers

**Frédéric Vincent**

- **Dispositions réglementaires dont l'application avait été annoncée en juin 2003 (Réglementation CRC 2002-10)**
  - Approche par composant : "Si, dès l'origine un ou plusieurs de ces éléments (constitutifs de l'actif) ont chacun des utilisations différentes, **chaque élément est comptabilisé séparément** et **un plan d'amortissement propre** à chacun de ces éléments est retenu"
  - Modalités d'évaluation des dépréciations des immobilisations incorporelles et corporelles :
    - ✓ "Lorsqu'il existe un indice de perte de valeur, un test de dépréciation est effectué"
    - ✓ "Si la valeur actuelle devient inférieure à sa valeur nette comptable, **cette dernière est ramenée à la valeur actuelle** par le biais d'une dépréciation" (impairment)
  - Règlement s'appliquant au 1er Janvier 2005 avec application possible au 1er Janvier 2003
  - "L'impact du changement déterminé à l'ouverture, après effet d'impôt, est **imputé en report à nouveau...**"
- **Dispositions anticipant l'application des normes IAS/IFRS au 1er janvier 2005 (IAS 16 et 36)**

## Approche par composants et dépréciation

(en Millions d'€)	<u>Effet Capitaux propres au 1/1/03</u>		<u>Effet</u>
	<u>Composants</u>	<u>Dépréciation</u>	<u>Résultat Opérationnel 2003</u>
● ENERGIE	<b>137</b>	<b>(108)</b>	<b>13</b>
		<ul style="list-style-type: none"> <li>Bâtiment</li> <li>Infrastructure Italie</li> <li>OEM's Allemagne</li> </ul>	
● TELECOM	<b>53</b>	<b>(37)</b>	<b>6</b>
		<ul style="list-style-type: none"> <li>OEM's France</li> <li>Infrastructure (Suisse, Corée)</li> </ul>	
● FILS CONDUCTEURS	<b>64</b>	<b>(92)</b>	<b>13</b>
		<ul style="list-style-type: none"> <li>Fils émaillés (Europe, Amérique du Nord)</li> <li>Conducteurs nus</li> </ul>	
● DISTRIBUTION & AUTRES	<b>3</b>	<b>(1)</b>	<b>1</b>
● Effet Capitaux Propres Avant Impôt	<b>19</b>		<b>33</b>
● Effet Capitaux Propres Après Impôt	<b>9</b>		
● Dont part Groupe	<b>10</b>		

## Principaux impacts identifiés à ce jour

- **Engagements de retraites (IAS 19)**
  - Impact négatif sur les fonds propres : ~100 M€
- **Cession de créances – Titrisation (IAS 32 /39)**
  - Augmentation de la dette et du BFR : ~100 M€
- **Comptabilisation des opérations de couverture change et cuivre (IAS 32/39)**
  - Impact en cours d'évaluation
- **Valorisation des stocks de Cuivre et métaux non ferreux (IAS 2)**
  - Suppression de la méthode LIFO

- Ventes situées en Europe (base de coûts en €) = 68 % (pas de risque)
- Filiales situées en zone dollar (base de coûts en \$) = 20 % des ventes (impact conversion)
- Exportations en zone dollar = 4 % des ventes (ciseau sur la marge)

**Sensibilité importante**  
sur la conversion des ventes

Impact  
fin déc. 2003  
- 3,4 %

**Sensibilité faible**  
sur la rentabilité intrinsèque

Couverture  
"Naturelle"

**Sensibilité moyenne sur conversion :**

- du RO : ~ 2 M€
- de la CAF : ~10 M€

(en Millions d'€)	2002	2003
CA à métal constant	4 096	3 924
Marge s/coûts variables	1 058	1 021
<i>Marge s/coûts variables (%)</i>	<i>25,8 %</i>	<i>26 %</i>
Coûts indirects	(857)	(831)
EBITDA <sup>(*)</sup>	201	190
<i>Marge EBITDA (%)</i>	<i>4,9 %</i>	<i>4,8 %</i>
Amortissements	(145)	(99)
Résultat opérationnel	56	91
<i>Marge opérationnelle (%)</i>	<i>1,4 %</i>	<i>2,3 %</i>
Résultat financier	(31)	(31)
Coûts de restructuration	(90)	(41)
Autres produits et charges	23	(2)
<hr/>		
Résultats avant impôt	(43)	18
Impôt sur les bénéfices	10	8
Amort. des écarts d'acquisition	(2)	(14)
Intérêts minoritaires	(5)	(10)
<b>Résultat Net</b>	<b>(40)</b>	<b>1</b>
Résultat net hors ajustement Fils émaillés	(40)	22

(\*) Résultat opérationnel avant amortissements

## Plan de Restructuration 02 / 03

(en Millions d'€)

	Dépenses engagées
<b>Énergie</b>	52
<b>Telecom</b>	47
<b>Fils Conducteurs</b>	24
<b>Distribution &amp; Autres</b>	7

**TOTAL 130**

## Coûts Indirects(\*)

(Périmètre de consolidation et taux de change comparables)

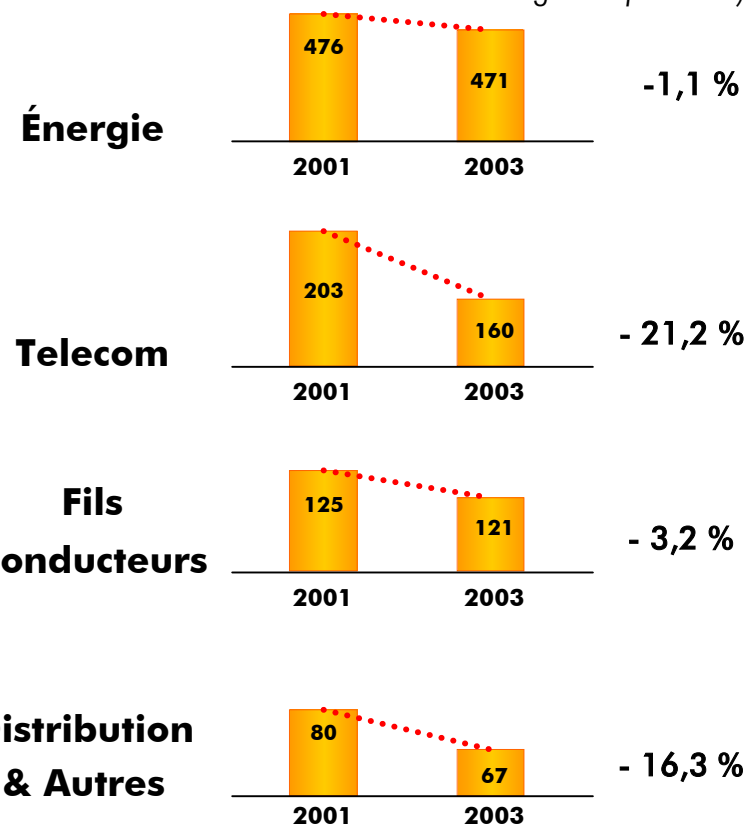

<b>TOTAL comparable</b>	<b>884</b>	<b>819</b>	<b>- 7,4 %</b>
Ajustement Périmètre / change :	<b>39</b>	<b>12</b>	
<b>TOTAL</b>	<b>923</b>	<b>831</b>	<b>- 10 %</b>

(\*) Coûts indirects de production, R&D et G&A hors amortissements

en Millions d'€

Dette nette au 31 Décembre 2002	(52)
Flux opérationnels de Trésorerie	72

<b>Position opérationnelle à la clôture 2003</b>	<b>20</b>
--	-----------

Variation de l'encours d'escompte sans recours	16
Effet des variations de cuivre sur le BFR	(24)
Décaissements de croissance externe/ rachat d'actions	(35)

<b>Dette effective de clôture</b>	<b>(23)</b>
-----------------------------------	-------------

- Un Flux opérationnel représentant 124% de l'OP

en Millions d'€	2002	2003
Résultat net (part totale)	(35)	11
Dotation aux amort. et provisions	148	113
Autres éléments	30	7
<b>CAF Opérationnelle (*)</b>	<b>143</b>	<b>131</b>
Variation du BFR	39	47
Investissements nets	(84)	(52)
Dépenses de restructuration	(57)	(38)
<i>Sous-Total</i>	<i>41</i>	<i>88</i>
Impact des cessions/(acquisitions) de sociétés	3	(32)
Rachat d'actions	(25)	(3)
Dividendes payés	(15)	(8)
Autres	15	(16)
<b>(Augment.)/diminution de la dette</b>	<b>19</b>	<b>29</b>

(\*) Capacité d'autofinancement avant dépenses de restructuration

en Millions d'€	31 Dec 02	31 Dec 03
Immobilisations incorporelles	45	27
Immobilisations corporelles	799	784
Immobilisations financières	67	68
Total actif immobilisé	911	879
Besoin en fonds de roulement	616	569
<b>Total à financer</b>	<b>1 527</b>	<b>1 448</b>
Dette nette <sup>(*)</sup>	52	23
Provisions	396	380
Intérêts minoritaires	88	103
Capitaux propres (part groupe)	991	942
<b>Total financement</b>	<b>1 527</b>	<b>1 448</b>
(*) après cession de créances sans recours de : (Recommandation AMF Décembre 02)	93	109

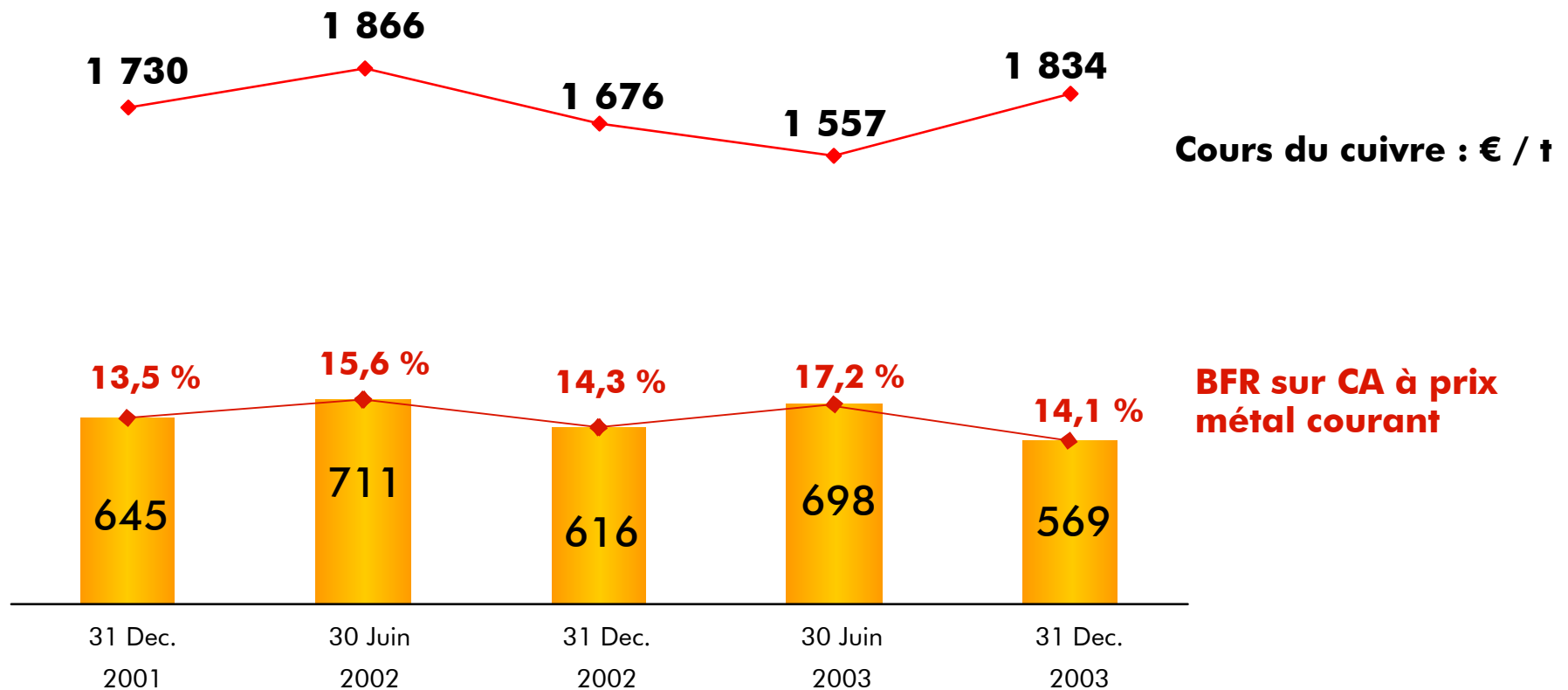

**Perspectives**

- Créer les conditions d'une profitabilité pérenne
  - Éliminer les foyers de perte
  - Capitaliser sur l'intégration amont existante
  - Enrichir l'offre en aval
  - Renforcer la proximité clients
- Développer les relais de croissance
- Explorer les évolutions de périmètre



Attractivité de Nexans  
pour ses Clients, Actionnaires et Salariés

### Pourquoi se sont-elles produites ?

- Situations de surcharge des réseaux (défaut d'investissements de maintenance)
- Surchauffe et allongement des lignes aériennes
- Court-circuits par heurts d'obstacles
- Surcharge sur les autres lignes (Effet "Domino")

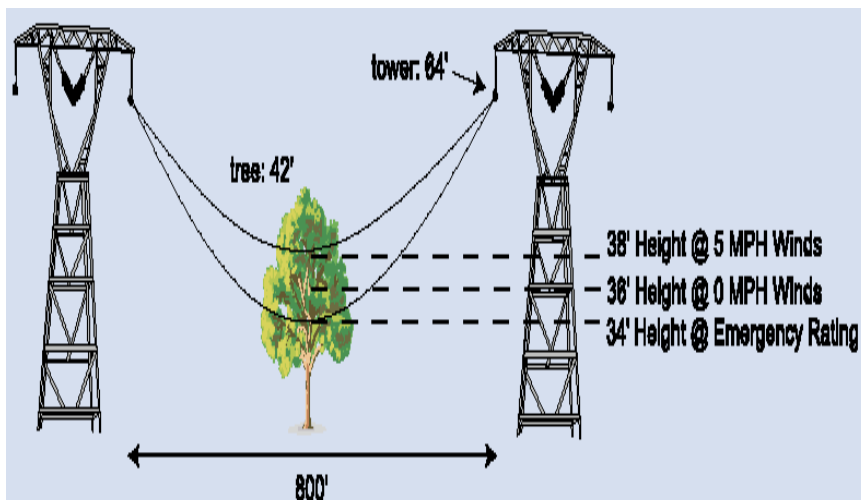
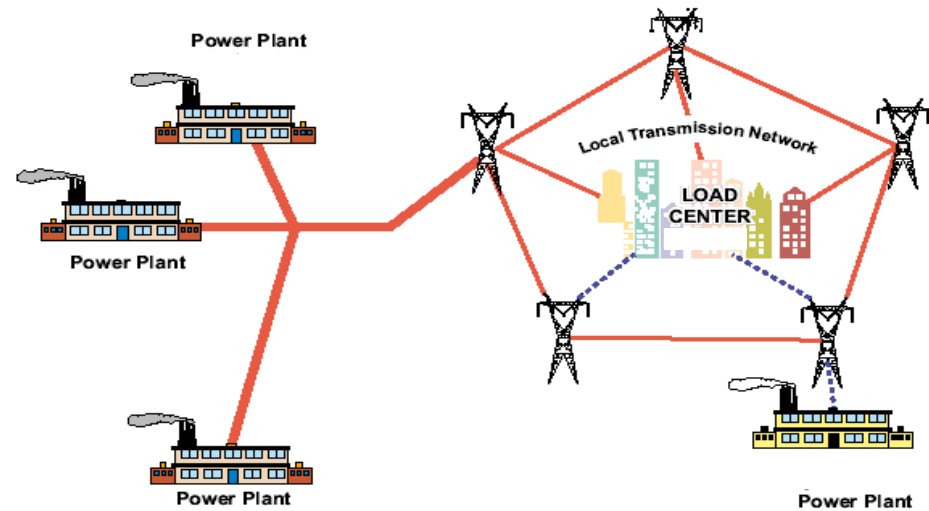

### Quelles opportunités pour Nexans ?

- 1er Besoin : Coordination entre les gestionnaires de réseaux
  - Aucun impact pour les Câbleurs
- 2e Besoin : Contrôle accru du fonctionnement
  - Impact limité pour les Câbleurs (Capteurs à Fibre optique, stockage par supraconducteurs)
- 3e Besoin : Maintenance et Investissement
  - Fort impact pour les Câbleurs (souterrain + aérien)

### Challenges

#### Immédiat

- Poids important des produits de type "commodités" ...
- ... face à une gamme Telecom incomplète
- Forte croissance en Asie

### Options possibles

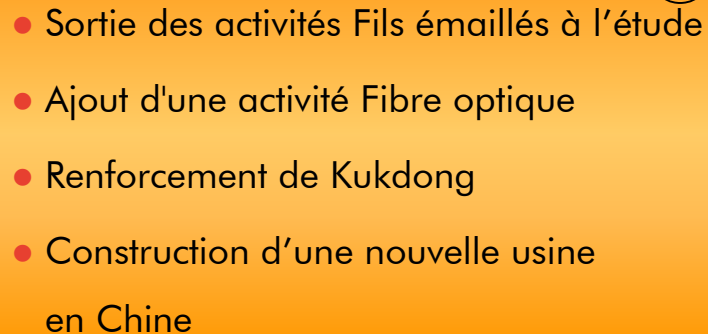
- 
- Sortie des activités Fils émaillés à l'étude ①
  - Ajout d'une activité Fibre optique
  - Renforcement de Kukdong
  - Construction d'une nouvelle usine en Chine

### Limites

#### Long Terme

- Surcapacités avec un faible taux de restructuration

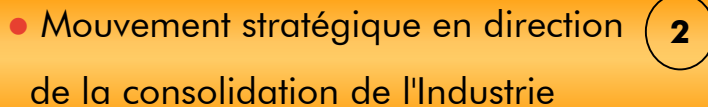
- 
- Mouvement stratégique en direction de la consolidation de l'Industrie ②

- Dilution acceptable
- Synergies à trouver
- Financement adapté

- 
- Diversification ③

- Ne peut être qu'opportuniste

- Augmentation du chiffre d'affaires d'environ 3 % à change constant
- Progression de la rentabilité opérationnelle
- Dividende 2003: 0,20 €/action proposé à l'AG (niveau identique à 2002)
- Frais de restructuration à niveau normatif de 25 à 30 M€  
(principalement axés sur les produits de type "commodités")
- Capex de l'ordre de 80 à 90 M€
- Poursuite de la génération de trésorerie

Mexans